

Laenge nach Bedarf
Length as required

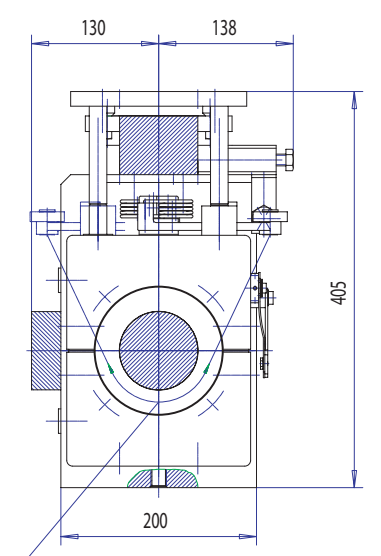

Drehrichtung der Welle nach Bedarf
Direction of shaft rotation as required

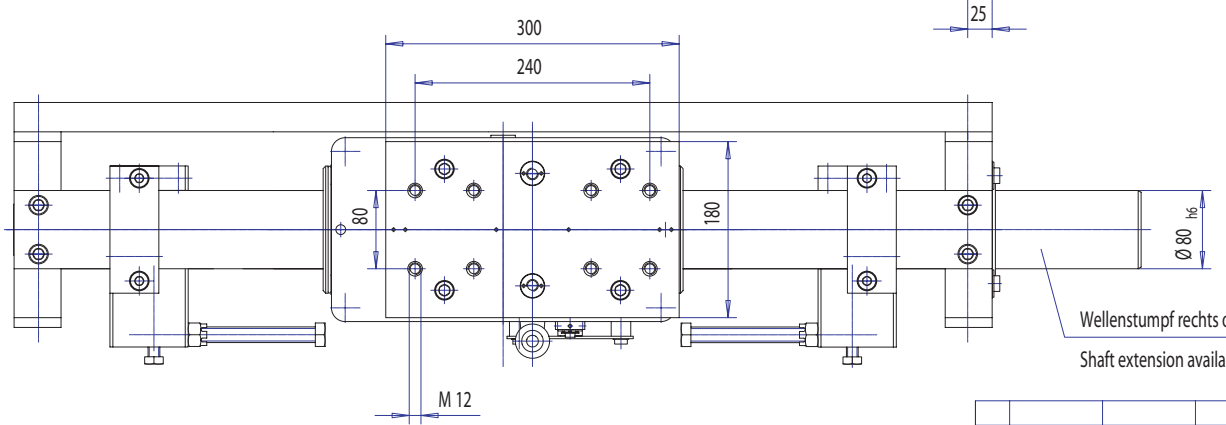

Wellenstumpf rechts oder links nach Bedarf
Shaft extension available on left or right hand side as required

Aenderung vorbehalten
Subject change without notice

				Werkstoff, Halbzeug		Maßstab	Oberflächenbeschaffenheit DIN ISO 1302			
						1:5				
						Paßmaß				
						o.Abmaß				
						u.Abmaß				
				Datum	Name	Zeichnungs-Nr.				
				Gez.	17.06.98	Kruze				
				Gepr.	17.06.98	Haase				
				Norm.	17.06.98	Wol				
				Ersatz fuer		10D3480.7002				
				Benennung		ARG4-80-0MCR1X				
				Allgemeintoleranzen Form- und Lagetoleranzen DIN 7168-m-A		L 3600		Fuer diese Zeichnung behalten wir uns alle Rechte nach DIN 34 vor.		

Nur mit CAD ändern

RUKON