

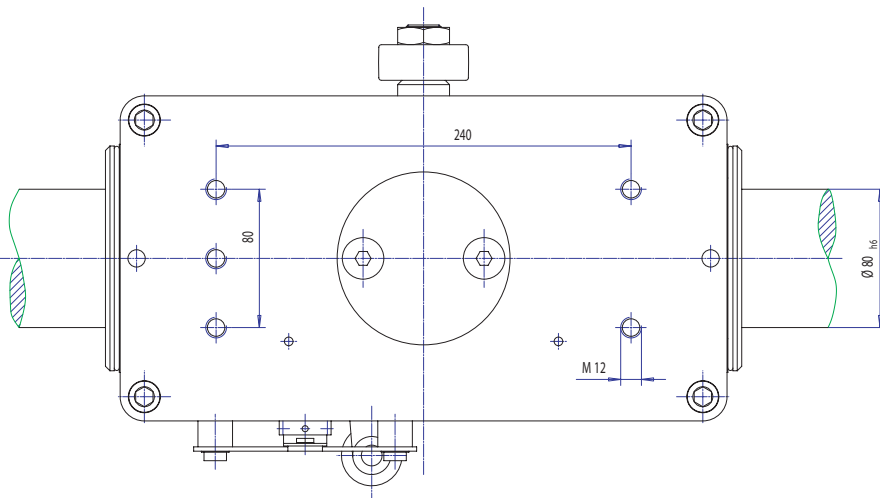

Drehrichtung der Welle nach Bedarf
 Direction of shaft rotation as required



Aenderung vorbehalten
 Subject change without notice

Werkstoff: Halbzeug		Maßstab: 1:2	Oberflächenbeschaffenheit: DIN ISO 1302	Palmaß	o.Abmaß	u.Abmaß
Gez.	Datum: 06.05.98	Name: Erze	Zeichnungs-Nr.: 10C2480.7001			
Gepr.	Datum: 06.05.98	Name: Fluze				
Norm.	Datum: 06.05.98	Name: Ersatz fuer				
AeB	AeA-Nr.	Datum	Name	Benennung: RG4-80-OMCR		
Allgemeintoleranzen Form- und Lagetoleranzen DIN 7168-m-A						
Fuer diese Zeichnung behalten wir uns alle Rechte nach DIN 34 vor.						